

- Einzelheiten zu technischen Daten und Funktionen finden Sie in der Bedienungsanleitung.

Identifikation der Komponenten

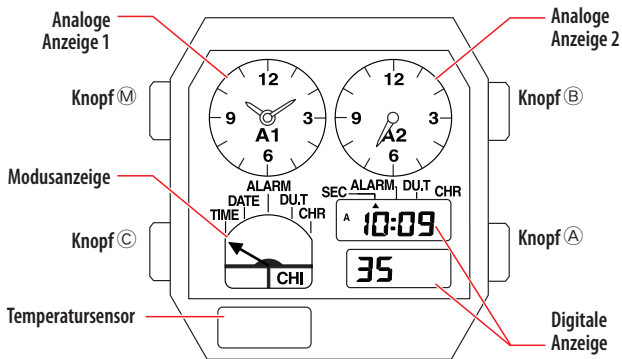

- Das tatsächliche Aussehen kann sich von der Abbildung unterscheiden.

Verwenden der Beleuchtung

1. Drücken Sie den unteren linken Knopf (C).
Die Beleuchtung wird eingeschaltet.

Ändern der Anzeige der analogen Anzeige 2

1. Drücken Sie mehrmals den oberen linken Knopf (M) und lassen Sie ihn wieder los, um in einen anderen Modus als [CHR] zu wechseln.
2. Drücken Sie mehrmals den oberen rechten Knopf (B) und lassen Sie ihn wieder los, um die Anzeige zu ändern.

„▲“ auf der digitalen Anzeige zeigt die aktuelle Anzeige der analogen Anzeige 2 an.



▲	Anzeige
SEC	Die „Sekunde“ der Zeit des Modus [TIME]
ALARM	Die „Stunde“ der eingestellten Alarmzeit
DU. T	Die „Stunde“ der Dual-Zeit

Einstellung der Zeit

1. Drücken Sie mehrmals den oberen linken Knopf (M) und lassen Sie ihn wieder los, um in den Modus [TIME] zu wechseln.
2. Halten Sie den oberen rechten Knopf (B) mindestens 2 Sekunden lang gedrückt.
Die „Sekunden“ auf der digitalen Anzeige beginnen zu blinken und können eingestellt werden.
3. Drücken Sie den unteren rechten Knopf (A), um einen Wert entsprechend einer verlässlichen Zeitquelle einzugeben.
4. Drücken Sie mehrmals den oberen rechten Knopf (B), um den gewünschten Zielwert festzulegen.
• Jedes Mal, wenn Sie den Knopf drücken, ändert sich das Ziel wie folgt:

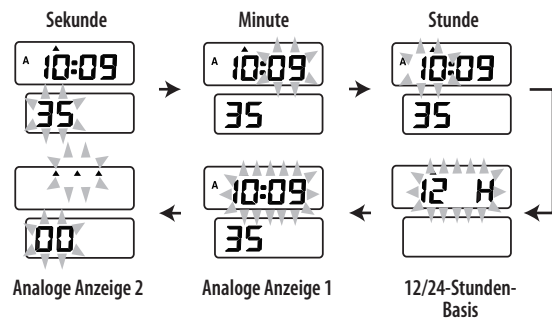

5. Drücken Sie den unteren rechten Knopf (A) und lassen Sie ihn los, um den Wert einzustellen.
• Wenn Sie den Knopf gedrückt halten, werden die Werte der Anzeige beim Einstellen von „Stunde“ und „Minute“ durchlaufen.
• „A“ oder „P“ bedeuten AM (vormittags) oder PM (nachmittags) in der 12-Stunden-Anzeige.
• Setzen Sie die Uhrzeit beim Einstellen der analogen Anzeige 1 auf die Uhrzeit der digitalen Anzeige. Wenn Sie den Knopf gedrückt halten, werden die Werte der Anzeige ohne Unterbrechung durchlaufen.
• Setzen Sie beim Einstellen der analogen Anzeige 2 den Zeiger auf die 12-Uhr-Position. Wenn Sie den Knopf gedrückt halten, werden die Werte der Anzeige ohne Unterbrechung durchlaufen. Sie beenden das Einstellen der Uhrzeit der analogen Anzeige 2 durch Drücken von Knopf (B).
6. Wiederholen Sie die Schritte 4 und 5, um weitere Einstellungen vorzunehmen.
7. Drücken Sie den oberen linken Knopf (M) und lassen Sie ihn los, um den Vorgang zu beenden.



Einstellung des Kalenders

Der Kalender dieser Uhr muss nicht von Hand eingestellt werden (bis Donnerstag, 31. Dezember 2099), auch nicht in Schaltjahren

- Jahr und Monat werden nur beim Einstellen des Kalenders angezeigt.

- 1. Drücken Sie mehrmals den oberen linken Knopf (M) und lassen Sie ihn wieder los, um in den Modus [DATE] zu wechseln.**
- 2. Halten Sie den oberen rechten Knopf (B) mindestens 2 Sekunden lang gedrückt.**
Der „Monat“ auf der digitalen Anzeige beginnt zu blinken und kann eingestellt werden.
- 3. Drücken Sie mehrmals den oberen rechten Knopf (B), um den gewünschten Zielwert festzulegen.**
 - Jedes Mal, wenn Sie den Knopf drücken, ändert sich das Ziel wie folgt:
Monat → Datum → Jahr
 - Der Wochentag wird automatisch eingestellt.
- 4. Drücken Sie den unteren rechten Knopf (A) und lassen Sie ihn los, um den Wert einzustellen.**
 - Wenn Sie den Knopf gedrückt halten, werden die Werte der Anzeige ohne Unterbrechung durchlaufen.
- 5. Wiederholen Sie die Schritte 3 und 4, um weitere Einstellungen vorzunehmen.**
- 6. Drücken Sie den oberen linken Knopf (M) und lassen Sie ihn los, um den Vorgang zu beenden.**

Verwenden der Dual-Zeit

Sie können die Uhrzeit eines anderen Orts im Modus [DU. T] (Dual-Zeit) sehen.

- Sie können die Dual-Zeit in 10-Minuten-Schritten einstellen.

Angeben der Dual-Zeit

- 1. Drücken Sie mehrmals den oberen linken Knopf (M) und lassen Sie ihn wieder los, um in den Modus [DU. T] zu wechseln.**
Neben den Sekunden in der digitalen Anzeige erscheint „L“ und die Dual-Zeit wird angezeigt.

Einstellen der Dual-Zeit

- 1. Drücken Sie mehrmals den oberen linken Knopf (M) und lassen Sie ihn wieder los, um in den Modus [DU. T] zu wechseln.**
- 2. Halten Sie den oberen rechten Knopf (B) mindestens 2 Sekunden lang gedrückt.**
Die „Stunde“ auf der digitalen Anzeige beginnt zu blinken und kann eingestellt werden. 
- 3. Drücken Sie den unteren rechten Knopf (A) und lassen Sie ihn los, um die Stunde einzustellen.**
 - Wenn Sie den Knopf gedrückt halten, werden die Werte der Anzeige ohne Unterbrechung durchlaufen.
- 4. Drücken Sie den oberen rechten Knopf (B) und lassen Sie ihn los.**
Die Zehnerstelle der „Minute“ auf der digitalen Anzeige beginnt zu blinken und kann eingestellt werden. 
- 5. Drücken Sie den unteren rechten Knopf (A) und lassen Sie ihn los, um die Minuten einzustellen.**
 - Wenn Sie den Knopf gedrückt halten, werden die Werte der Anzeige ohne Unterbrechung durchlaufen.
- 6. Drücken Sie den oberen linken Knopf (M) und lassen Sie ihn los, um den Vorgang zu beenden.**

Zurücksetzen der Uhr – Vollständiges Zurücksetzen

- 1. Drücken Sie die Knöpfe (A), (B), (C) und (M) gleichzeitig und lassen Sie sie wieder los.**

Der Alarm ertönt und alle Rücksetzungen werden durchgeführt.

Nach dem vollständigen Zurücksetzen

Nach dem vollständigen Zurücksetzen können Sie die Uhrzeit, den Kalender und sonstige Einstellungen festlegen.

